

EC
MA ND RYSHE

FERIZAJI QYTET (JO) I QASSHËM



Botues: EC Ma Ndryshe
Rr. Fehmi Lladrovci 94, 20000/Prizren
Bulevardi Nënë Tereza, H 30 B1 Nr. 5, 10000/Prishtinë
www.ecmandryshe.org & info@ecmandryshe.org
029-222-771 & 038-224-967

Ky publikim u realizua në kuadër të projektit "Qytetet Gjithëpërfshirëse - promovimi dhe përkrahja e metodologjisë së planifikimit urban me pjesëmarrje", financuar nga Olof Palme International Center mbështetur nga Qeveria e Suedisë. Pikëpamjet e shprehura në këtë botim nuk pasqyrojnë domosdoshmërisht pikëpamjet e Olof Palme International Center



PËRMBAJTJA

1. Përshkrimi dhe metodologjia e hulumtimit

1.1. Qëllimi i hulumtimit

1.2. Metodologjia

1.3. Parametrat e identifikimit të barrierave bazuar në legjislacionin në fuqi

2. Identifikimi i barrierave në qasje dhe në lëvizje në qytetin e Ferizajit

2.1. Përshkrimi i trajektores së analizuar

2.2. Përshkrimi i objekteve të analizuar

2.3. Identifikimi i pikave kritike të cilat paraqesin barriera në lëvizje të PAK - Harta e përgjithshme e barrierave

2.4. Identifikimi i barrierave në qasje dhe shfrytëzim të objekteve të analizuar - Barrierat në objektet publike të Ferizajit

3. Rekomandime të përgjithshme lidhur me eliminimin e barrierave në qasje dhe në lëvizje në qytetin e Ferizajit

1. Përshkrimi dhe metodologjia e hulumtimit

1.1 Qëllimi i hulumtimit

Personat me Aftësi të Kufizuara (PAK) vazhdojnë të jenë të kategorizuar në rradhën e grupeve të marginalizuara. Veçanërisht liria e lëvizjes vazhdon të jetë nocion i harruar. Barrierat fizike dhe mungesa e infrastrukturës së përshtatshme për të gjitha kategoritë e këtij komuniteti, vazhdon të jetë e shprehur në të gjitha komunat e Kosovës. Kushtet jo të favorshme për lëvizje të pavarur dhe pengesat në qasje në objektet publike vërehen në masë të madhe edhe në qytetin e Ferizajit.

Përkundër gjendjes jo të mirë të reflektuar nga të dhënat nga terreni, baza legjislative e *Republikës së Kosovës flet për një realitet tjetër. Strategjia Nacionale për të Drejtat e Personave me Aftësi të Kufizuara 2013-2023, Ligji për Pensionet e Personave me Aftësi të Kufizuar, Nr. 2003/23, Ligji për Aftësim, Riaftësim dhe Punësim të Personave me Aftësi të Kufizuar, Nr. 03/L-019, Ligji për Personat e Verbër Nr. 04/L-092, Udhëzimi Administrativ nr. 33/2007 për Kushtet Teknike të Objekteve Ndërtimore për Qasjen e*

Personave me Aftësi të Kufizuara fasin për një bazë të fuqishme ligjore në favor të përmirësimit të kushteve për personat me aftësi të kufizuara.

Qasja si dhe pjesëmarrja dhe përfshirja e plotë dhe efektive e PAK në shoqëri bën pjesë në rradhën e tetë parimeve kryesore të Strategjia Nacionale për të Drejtat e Personave me Aftësi të Kufizuara 2013-2023. Me qasje të plotë kjo strategji nënkupton shërbimet, ambientet dhe produktet të cilat janë të qasshme dhe të shfrytëzueshme nga të gjithë personat me aftësi të kufizuar.

Prioritizimi i qështjes së qasjes dhe pjesëmarrjes së PAK vërehet edhe në përfshirjen e tyre në një ndër objektivat e Strategjisë Nacionale për të Drejtat e Personave me Aftësi të Kufizuara 2013-2023. Objektiva e pestë e kesaj strategjie synon krijimin e kushteve të barabarta në qasje, informim, komunikim dhe pjesëmarrje në mënyrë që ky komunitet të ketë qasje të barabartë me të tjerët në ambientet fizike, transport, informata dhe teknologji e sisteme informative.

Megjithatë situata infrastrukturore në vendin tonë

bën që aktualisht personat me aftësi të kufizuara të jenë të përjashtuar nga jeta politike, publike, sociale, kulturore e sportive. Ata janë të privuar nga e drejta për jetë të pavarur dhe pjesëmarrje të plotë qytetare, e drejtë kjo e garantuar përmes Konventës së Kombeve të Bashkuara dhe Ligjeve në fuqi të Republikës së Kosovës.

Duke patur parasysh këtë problem madhor lidhur me gëzimin e të drejtave substanciale nga PAK, ky hulumtim synon që të bëjë dokumentimin e pengesave të cilat limitojnë personat me aftësi të kufizuara në qasjen dhe lëvizjen e tyre të barabartë me qytetarët tjerë. Ky hulumtim vie si vazhdimësi e përpjekjeve të EC-it për të bërë identifikimin e këtyre pengesave, pas publikimit të hartave të barrierave për qytetin e Prizrenit dhe Malishevës.

1.2. Metodologjia

Duke patur për qëllim identifikimin e barrierave të cilat pamundësojnë lëvizjen dhe qasjen në hapësira dhe objekte publike të Ferizajit, ky hulumtim ka për bazë bazën ligjore në fuqi, me theks në Udhëzimin Administrativ nr. 33/2007 për Kushtet Tenike të Objek-

teve Ndërtimore si dhe të dhënat nga terreni. Normat minimalte të përcaktuara nga ky udhëzues janë marrë në konsideratë gjatë punës në terren, me qëllim të identifikimit të problemeve me të cilat balafaqohen të gjitha kategoritë e personave me aftësi të kufizuara, duke rradhitur këtu personat me aftësi të kufizuar në lëvizje (përdorues të mjeteve ndihmëse lëvizëse), në shikim, në dëgjim dhe të folur dhe aftësinë e kufizuar intelektuale. Hulumtimi në terren është realizuar ndarazi duke analizuar:

1. Lëvizjen e lirë të personave me aftësi të kufizuara - PAK në zonën urbane duke përfshirë rrugët kryesore, parqet, hapësirat përreth objekteve publike dhe hapësirat tjera publike

2. Qasjen në objektet publike dhe (pa)mundësinë e shfrytëzimit të tyre nga ana e personave me aftësi të kufizuara - PAK

Rrjedhimisht ky hulumtim paracakton barrierat në zonën e ngushtë urbane të Ferizajit dhe evidenton problemet në qasje dhe shfrytëzim të objekteve kryesore publike.

1.3 Parametrat e identifikimit të barrierave bazuar në legjislacionin në fuqi

Rrjedhimisht, gjatë hulumtimit në terren janë dokumentuar pengesat të cilat ndikojnë në shfrytëzimin e hapësirave në fjalë nga ana e PAK bazuar në: (1) elementet për qasje në komunikacion në publik, (2) kushtet për përdorimin e mjeteve ndihmëse, (3) elementet obligative për qasje, (4) elementet qasëse për jetë të pavarur. Këto parametra janë analiza duke marrë parasysh normativat e paracaktuar në legjistraturën në fuqi, përkatësisht në Udhëzimin Administrativ për Kushtet Teknike të Objekteve Ndërtimore për Qasjen e Personave me Aftësi të Kufizuara. Përmes këtij Udhëzimi Administrativ synohet rregullimi i kushteve teknike në mënyrë që personat me aftësi të kufizuara të kenë qasje, lëvizje dhe qëndrim/shfrytëzim të objekteve pa u penguar dhe pa u limituar. Dokumenti në fjalë jep rekomandime të përgjithshme si dhe të profilizuara për lloje të ndryshme të objekteve, mirëpo për nevoja të këtij hulumtimi janë përzgjedhur ato rekomandime të cilat aplikohen për hapësirat publike dhe objektet publike. Rrjedhimisht, bazuar në këtë prioritet të rekomandimeve të cilat do të mund të krijonin një

pasqyrë reale të gjendjes në qytezën e analizuar, janë përcaktuar parimet kryesore në bazë të të cilave është bërë identifikimi i barrierave në qasje dhe në lëvizje.

Analiza e problematikave në hapësirat publike dhe objektet publike është bërë përmes metodologjisë së provës - ecjes me personat me aftësi të kufizuara, majtes dhe inqizimit, plotësimit të kartelave të objekteve dhe identifikimit të problemeve në hartën e qytezës. Lidhur me lëvizjen e lirë në zonën urbane dhe përshtatshmërinë e rrugëve, komunikacionit dhe hapësirave publike për PAK, janë analizuar: prania ose jo e vendparkingjeve të dedikuara për PAK, shtigjet për këmbësorë të dizajnuara ose jo për të gjitha kategoritë e PAK, përshtatshmëria në lëvizje në vendkalimet e këmbësorëve, përshtatshmëria e lëvizjes në ishullin e këmbësorëve si dhe dizajni ose jo i udhëkryqeve dhe sëmatorëve për nevojat e PAK. Ndërsa analizat në objektet e përfshira në këtë analizë është bërë në shqyrtim të plotësimit ose jo të parametrave të shkëputur nga UD për Kushtet Teknike të Objekteve Ndërtimore për Qasjen e PAK.

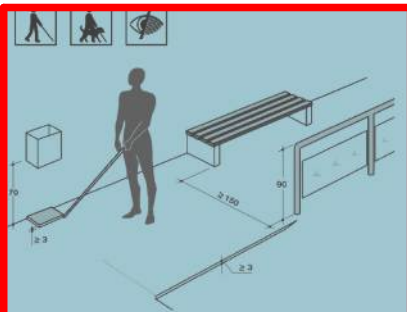

ELEMENTET PËR QASJE NË KOMUNIKACIONIN PUBLIK - SHTEGU PËR KËMBËSOR

- ⊙ aplikohet te personat me shikim të dobësuar dhe të verbër (shfrytëzues të shkopit dhe qenit ndihmës)
- ⊙ gjerësia minimale e shtegut për lëvizje 150 cm
- ⊙ dysheme me materializim të njëtrajtshëm dhe pa pengesa në lëvizje
- ⊙ e ngitur nga guri skajor kufizues 3 cm
- ⊙ rrethoja sigurie deri ne 90 cm në kufizim me komunikacionin e dendur

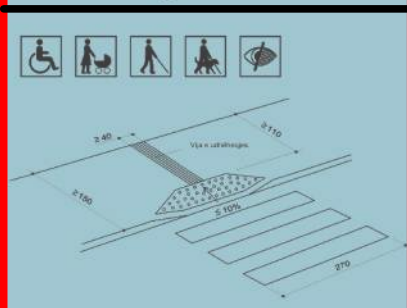

ELEMENTET PËR QASJE NË KOMUNIKACIONIN PUBLIK - VENDKALIMI I KËMBËSORËVE

- ⊙ aplikohet te të gjitha kategoritë e PAK
- ⊙ gjerësia minimale e shtegut për lëvizje 120 cm (e pastër) e siguruar me gurin skajor
- ⊙ dysheme me materializim të njëtrajtshëm, pa pengesë në lëvizje
- ⊙ sipërfaqe taktore udhëheqëse
- ⊙ guri skajor me sipërfaqe taktore paralajmëruese te hapësira për kalim, në pjerrësi maksimale 10 %

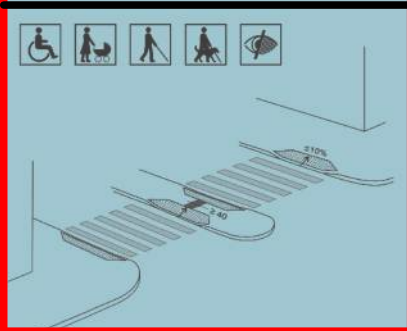

ELEMENTET PËR QASJE NË KOMUNIKACIONIN PUBLIK - ISHULLI PËR KËMBËSORË

- ⊙ aplikohet te të gjitha kategoritë e PAK
- ⊙ sipërfaqja taktore paralajmëruese në fillim dhe në përfundim të rrugës me gjerësi 15 cm
- ⊙ sipërfaqe taktore orientuese në gjerësi 40 cm në drejtim të rrugës përcjellëse
- ⊙ sipërfaqja taktore paralajmëruese në pjerrësi maksimale 10 %

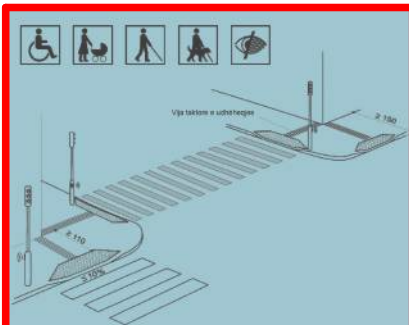

ELEMENTET PËR QASJE NË KOMUNIKACIONIN PUBLIK - UDHËKRYQI

- ⊙ aplikohet te të gjitha kategoritë e PAK
- ⊙ sipërfaqja taktore paralajmëruese në fillim dhe në përfundim të rrugës me gjerësi 15 cm
- ⊙ sipërfaqe taktore orientuese në gjerësi 110 cm në drejtim të ndërrimit të kahjes së rrugës
- ⊙ sipërfaqja taktore paralajmëruese në pjerrësi maksimale 10 %
- ⊙ semafor sinjalizues zanor për personat e verbër dhe me shikim të dobësuar, i arritshëm për personat në karrocë

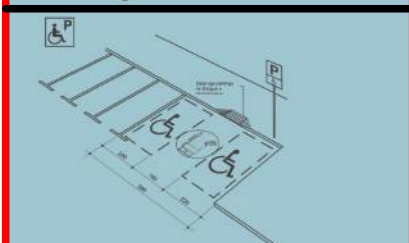

ELEMENTET PËR QASJE NË KOMUNIKACIONIN PUBLIK - VENDPARKINGU

- ⊙ aplikohet te p.shfrytëzues të karrocës
- ⊙ sipërfaqe e cila nuk pengon lëvizjen e karrocës (rërës, zhavorit, gjelbërimit etj)
- ⊙ të vendosura në varg, pjerrtas apo në gjatësi, me dimensione 220 X 500
- ⊙ sip. e lirë në mes të dy parkingjieve 150 cm
- ⊙ të lidhura me shtegun e këmbësorëve me rampë / gurit skajor 10 %

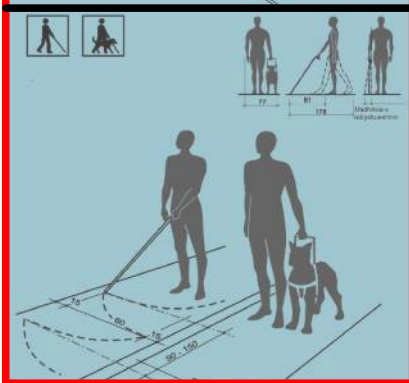

KUSHTET PËR PËRDORIMIN E MJETEVE NDIHMËSE - HAPËSIRA E NEVOJSHME PËR PËRDORIMIN E SHKOPIT TË BARDHË DHE QENIT ORIENTUES

- ⊙ aplikohet te personat e verbër - shfrytëzues të shkopit të bardhë dhe qenit orientues
- ⊙ gjerësia e nevojshme e shtegut për shfrytëzim 80 cm
- ⊙ gjerësia e nevojshme orientuese para personit në lëvizje 90 - 150
- ⊙ rrezja e shfrytëzimit të shkopit të bardhë 60 cm

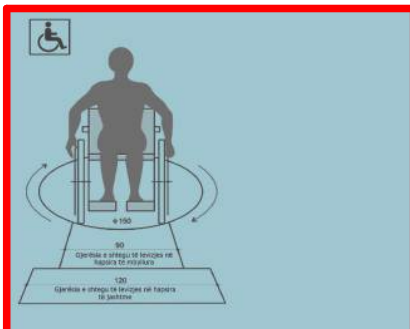

KUSHTET PËR PËRDORIMIN E MJETEVE NDIHMËSE - HAPËSIRA E NEVOJSHME PËR LËVIZJE ME KARROCË

- ⊙ aplikohet te personat shfrytëzues të karrocës
- ⊙ gjerësia e nevojshme në hapësirat e brendshme 90 cm
- ⊙ gjerësia e nevojshme në hapësirat e jashtme 120 cm
- ⊙ diametri i nevojshëm i lirë për rrotullim 150 cm

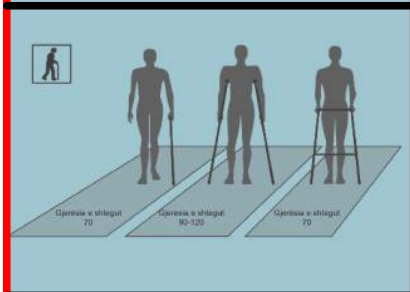

KUSHTET PËR PËRDORIMIN E MJETEVE NDIHMËSE - HAPËSIRA E NEVOJSHME PËR PËRDORIMIN E SHKOPIT, PATERICËS, MJETIT NDIHMËS PËR ECJE

- ⊙ aplikohet te personat shfrytëzues të mjeteve ndihmëse për ecje
- ⊙ gjerësia e nevojshme e shtegut për shfrytëzim të shkopit 70 cm
- ⊙ gjerësia e nevojshme për shfrytëzim të patericës 90-120 cm
- ⊙ gjerësia e nevojshme për shfrytëzim të shtegut 70 cm

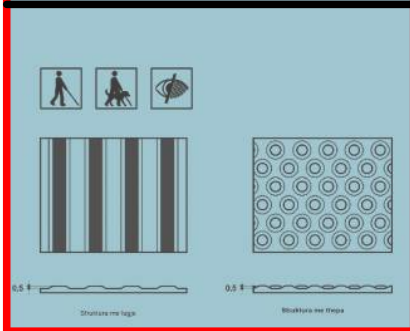

ELEMENTET OBLIGATIVE PËR QASJE - PLLAKAT TAKTORE

- ⊙ aplikohet te personat me shikim të dobësuar dhe të verbër
- ⊙ struktura e pllakave taktore mund të jetë me luge apo me thepa
- ⊙ thellësia e pllakave taktore jo më shumë se 0.5 cm

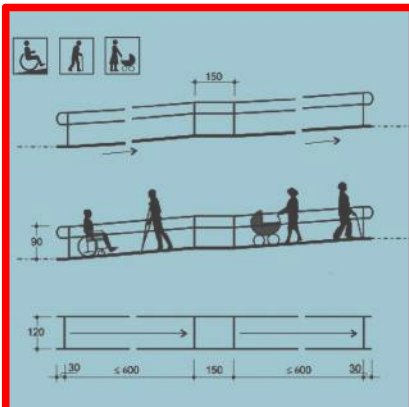

ELEMENTET OBLIGATIVE PËR QASJE - RAMPA

- ⊙ aplikohet te personat shfrytëzues të karrocës, shkopit dhe shoqëruesit e fëmijëve me karrocë
- ⊙ pjerrësia e lejuar 1:20 (5%)
- ⊙ gjerësia e nevojshme në hapësirat e brendshme 90 cm
- ⊙ gjerësia e nevojshme në hapësirat e jashtme 120 cm
- ⊙ në çdo 6 m largësi duhet të aplikohet pushimorja me gjerësi 150 cm
- ⊙ e realizuar ashtu që të mos jetë e ndjeshme në kushtet klimatike

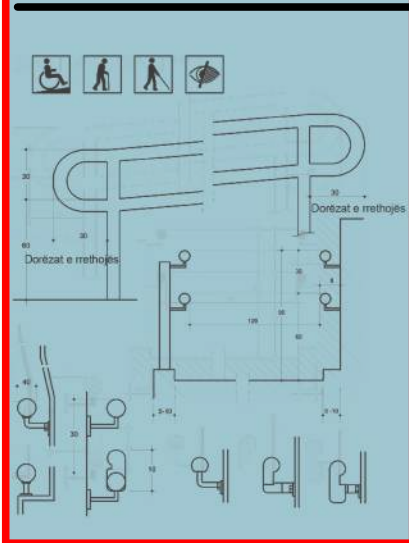

ELEMENTET OBLIGATIVE PËR QASJE - DOREZA PËRCJELLËSE NË RAMPË

- ⊙ aplikohet te personat shfrytëzues të karrocës, shkopit, shkopit të bardhë dhe të gjithë personat shfrytëzues të rampës
- ⊙ dorezë me diametër 4 cm
- ⊙ e vendosur në dy lartësi të ndryshme 60 cm dhe 90 cm, duke krijuar 'oazë' mbajtëse
- ⊙ e pa ndryshueshme në kushte termike
- ⊙ e paisur me shenjë paralajmëruese për qasje

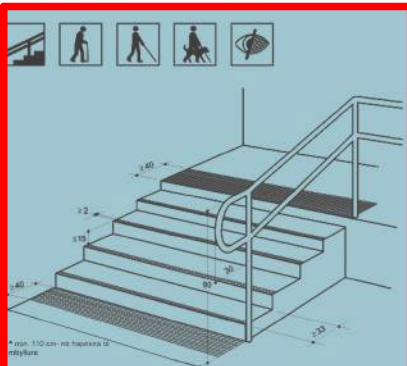

ELEMENTET OBLIGATIVE PËR QASJE - SHKALLËT

- ⊙ aplikohet te personat me shikim të dobësuar, personat e verbër shfrytëzues të shkopit të bardhë dhe qenit orientues
- ⊙ lartësia e nevojshme e shkelëses 15 cm
- ⊙ gjerësia e nevojshme e shkelëses 33 cm
- ⊙ gjerësi drite të hapit të shkallës në hapësira të mbyllura 110 cm;
- ⊙ gjerësi drite të hapit të shkallës në hapësira të jashtme 120 cm;
- ⊙ përfundim me kontrast i shkelëses dhe krahut të shkallëve
- ⊙ dorez mbajtëse e zgjeruar 30 cm

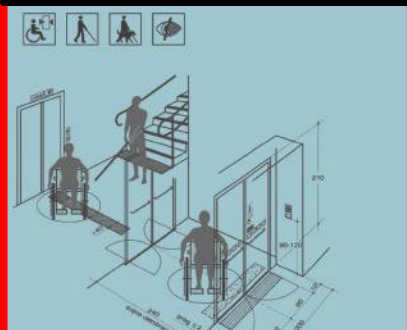

ELEMENTET QASËSE PËR JETË TË PAVARUR - HAPËSIRA HYRËSE

- ⊙ aplikohet te të gjitha kategoritë e PAK
- ⊙ derë njëkrihëshe 110x220 ose dykrihëshe 2x90x220
- ⊙ hapësirë drite 90 cm
- ⊙ derë hyrëse me prag jo më të lartë se 2 cm
- ⊙ pllaka taktore orientuese për komunikim
- ⊙ instalime elektrike të përshtatura për shfrytëzim nga PAK

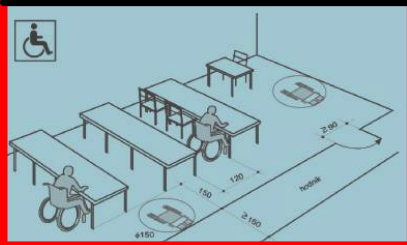

ELEMENTET QASËSE PËR JETË TË PAVARUR - KLASA

- ⊙ aplikohet te personat shfrytëzues të karrocës
- ⊙ gjerësia e nevojshme e shtegut për lëvizje në diametër 150 cm
- ⊙ gjerësia e nevojshme për lëvizje në mes të mobiliarit 120 cm
- ⊙ derë me hapësirë drite 90 cm
- ⊙ bankë konzollë me lartësi jo më të madhe se 85 cm

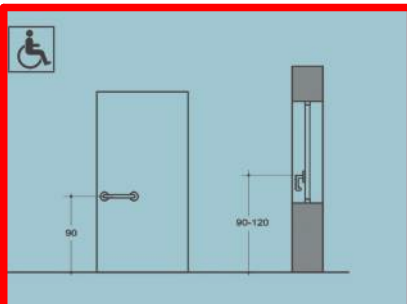

ELEMENTET QASËSE PËR JETË TË PAVARUR - DOREZA

- ⊙ aplikohet te personat shfrytëzues të karrocës
- ⊙ të jetë e materialit jo të vrazhdë
- ⊙ të jetë praktike në përdorim
- ⊙ te dyert lartësia maksimale për vendosje është 80 cm
- ⊙ te dritaret lartësia e nevojshme për vendosje është 90 - 120 cm

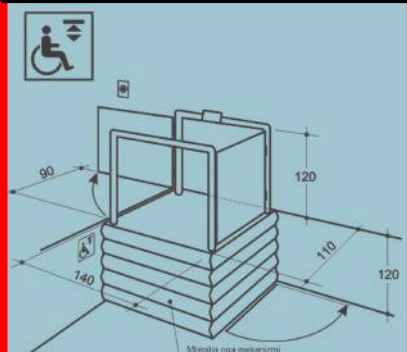

ELEMENTET OBLIGATIVE PËR QASJE - PLATFORMA VERTIKALE NGRITËSE

- ⊙ aplikohet te personat shfrytëzues të karrocës
- ⊙ në hapësirat e brendshme dhe të jashtme, me lartësi më të madhe se 120 cm, ku nuk aplikohet ashensori, ose element qasës tjetër
- ⊙ dimensionet optimale 110 x 140
- ⊙ platforma boshtore anësore të mbyllura me gjerësi 120 cm
- ⊙ gjerësia minimale e derës 90 cm
- ⊙ derë që hapet jashtë apo derë rrëshqitëse
- ⊙ e paisur me shenjë paralajmëruese për qasje

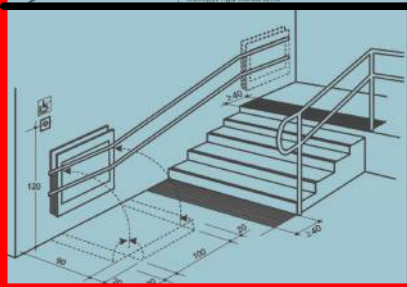

ELEMENTET OBLIGATIVE PËR QASJE - PLATFORMA E PJERRËT NGRITËSE PALOSËSE

- ⊙ aplikohet te personat shfrytëzues të karrocës
- ⊙ vendoset në murin anësorë të shkallëve apo në rrethojën e shkallëve
- ⊙ sipërfaqja minimale qasëse 90 x 120
- ⊙ mbrojtëse anësore palosëse të dyshemesë 20 cm
- ⊙ dorezë ndihmëse e cila paloset
- ⊙ e paisur me shenjë paralajmëruese për qasje

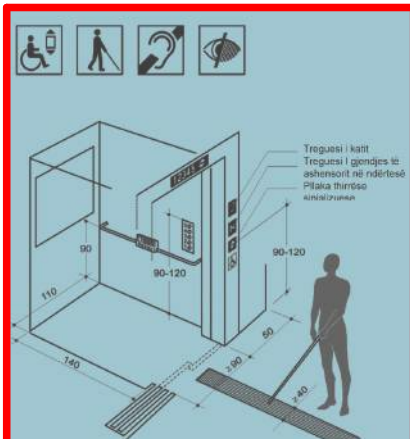

ELEMENTET OBLIGATIVE PËR QASJE - ASHENSORI

- ⊙ aplikohet te të gjitha kategoritë e PAK
- ⊙ në hapësirat e brendshme dhe të jashtme, me lartësi më të madhe se 120 cm
- ⊙ dimensionet optimale 110 x 140
- ⊙ gjerësia minimale e derës 90 cm
- ⊙ pllakë drejtuese dhe lajmëruese në lartësi 90 - 120 cm, e paisur me pulla kontraste me mbishkrim në alfabetin e Braille
- ⊙ paralajmërues zanor në ndalesat në kate
- ⊙ i paisur me mbajtëse
- ⊙ pllaka orientuese taktore me gjerësi minimum 40 cm nga hyrja në objekt deri te ashensori

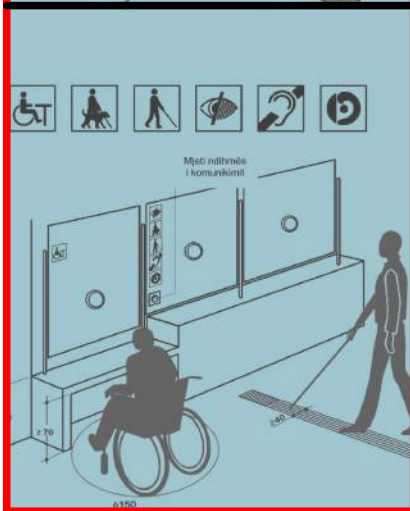

ELEMENTET QASËSE PËR JETË TË PAVARUR - SPORTELI

- ⊙ aplikohet te të gjitha kategoritë e PAK
- ⊙ për personat e verbër: pllaka taktore udhëheqëse deri në sipërfaqen shërbyese të sportelit
- ⊙ për personat në karrocë: sportel konzollë me lartësi maksimale 80 cm, thellësi për qasje më së paku në 50 cm, hapësirë për rrotullim në diametër 150 cm
- ⊙ për persona e shurdhër: asistencë në komunikim përmes mjeteve ndihmëse

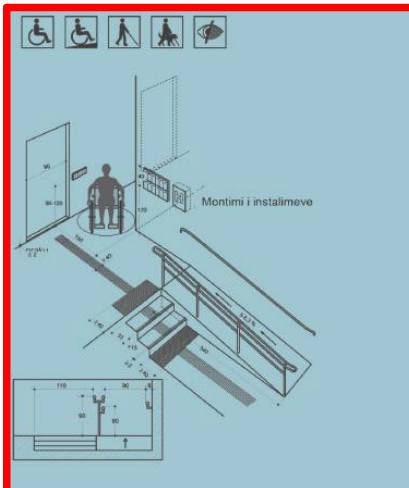

ELEMENTET QASËSE PËR JETË TË PAVARUR - KOMUNIKIMI

- ⊙ aplikohet te të gjitha kategoritë e PAK
- ⊙ gjerësia e nevojshme më së paku 150 cm
- ⊙ sipërfaqe komunikimi në të njetin nivel dhe pa pengesa
- ⊙ derë me hapësirë drite 90 cm
- ⊙ derë me prag jo më të lartë se 2 cm
- ⊙ doreza sipas UD
- ⊙ intalime elektrike sipas përshtatshmërisë për PAK
- ⊙ shenjat për qasje të vendosura përgjatë hapësirës komunikuese

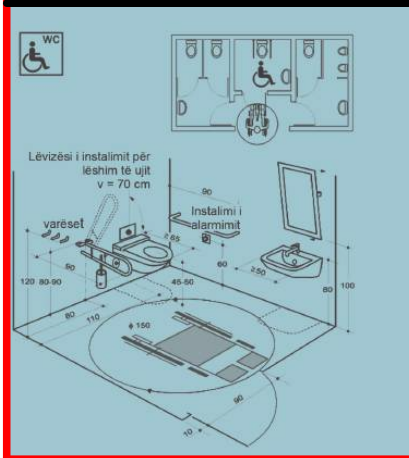

ELEMENTET QASËSE PËR JETË TË PAVARUR - WC

- ⊙ aplikohet te personat shfrytëzues të karrocës
- ⊙ derë hyrëse me gjerësi drite 90 cm
- ⊙ hapësirë lëvizëse për rrotullim në diametër 150 cm
- ⊙ guacë me dërrasë për ulje në lartësi 45 - 50 cm
- ⊙ mbajtëse në te dy anët e guacës me gjatësi 90 cm, të vendosura 80 - 90 cm në largësi nga dyshemeja
- ⊙ lavaman konzollë së paku 50 cm, të vendosur në lartësi 80 cm
- ⊙ instalime sipas nevojave të PAK, përfshirë alarmin për ndihmë

2. Identifikimi i barrierave në qasje dhe në lëvizje në qytetin e Ferizajit

2.1. Përshkrimi i trajektores së analizuar

Qyteti i Ferizajt është i vendosur në jug të Kosovës, 37 kilometra larg nga kryeqyteti Prishtina. Ferizaji ka 345km², duke përfshirë këtu edhe dyzet e pesë fshatrat përreth, me një popullsi prej 108,690 banorë. Ferizaj është relativisht një qytet i ri, ndërsa si komunë ka filluar të zhvillohet që nga viti 1873, kur hekurudha dhe stacioni hekurudhor janë ndërtuar. Pas luftës ky qytet u shkatërrua relativisht. Sot krahasuar me qytetet e tjera ai është konsideruar si qyteti i dytë më i zhvilluar në Kosovë, pas Prishtinës.

Zona urbane e Ferizajit i është nënshtuar investimeve të shumta, sidomos në dekadat e fundit. Megjithatë, problemet infrastrukturore dhe ato të planifikimit të mirëfilltë vazhdojnë të jenë të pranishme. Më konkretisht, qendra e Ferizajit vazhdon të jetë e pa qasshme për personat me aftësi të kufizuara.

Ky hulumtim fokusohet në një trajektore të ngushtë të qendrës së qytetit të Ferizajit, duke mos lënë anash

rëndësinë e lagjeve të tjera dhe tërësive të tjera urbane që e përbëjnë këtë qytet.

Përcaktimi për trajektoren në bazë të të cilës është bërë analiza e pengesave në lëvizje dhe qasje për personat me aftësi të kufizuara është bërë në bazë të shtrirjes së indit urban. Trajektorja e analizuar shtrihet në boshtin lindje-perëndim, me zgjerim në pjesën veriore të indit urban. Përgjatë saj zhvillohen objektet kryesore publike, sheshi i qytetit të Ferizajit, objektet e banimit individual dhe ato shumëbanesore si dhe në masë të madhe objektet afariste. Duke perimetruar këto objekte me rëndësi për shfrytëzimin ditor nga ana e qytetarëve, kjo trajektore përbën sipërfaqen potencialisht më të frekuentuar nga ana e personave me aftësi të kufizuara në baza ditore.



2.2. Përshkrimi i objekteve të analizuara

Përpos analizës së barrierave në lëvizje në rrugët dhe hapësirat publike, është bërë edhe analiza e objekteve kryesore publike në qytetin e Ferizajit, marrë për bazë pengesat e PAK në raport me shfrytëzimin e tyre. Për secilin objekt të përfshirë në këtë analizë, është bërë identifikimi i barrierave në qasje dhe në shfrytëzim si dhe identifikimi i elementeve të cilat do të duhej të shtoheshin si përmbajtje në mënyrë që të ndikojnë në pavarësinë e shfrytëzimit të këtyre objekteve nga personat me aftësi të kufizuara. Analiza e objekteve në fjalë është bërë përmes metodës së krahasueshmërisë, duke bërë identifikimin e elementeve të cilat përkojnë ose jo me kërkesat e paracaktuara nga

Udhëzimi Administrativ për Kushtet Teknike të Objekteve Ndërtimore për Qasjen e Personave me Aftësi të Kufizuara. Për objektet e analizuara është hartuar kartela informuese lidhur me gjendje në ekzisutese dhe barrierat e identifikuar si dhe është bërë listimi i elementeve të cilat mungojnë e që do të duhej të ishin sipas UD. Për një analizë të tillë është bërë matja dhe inqizimi i elementeve të caktuara në kuadër të objekteve publike, përfshirë këtu: qasjen deri në objekt, hollin hyrës, komunikimin horizontal dhe vertikal, toaletet, shenjëzimin dhe praninë e parkingjeve për PAK.

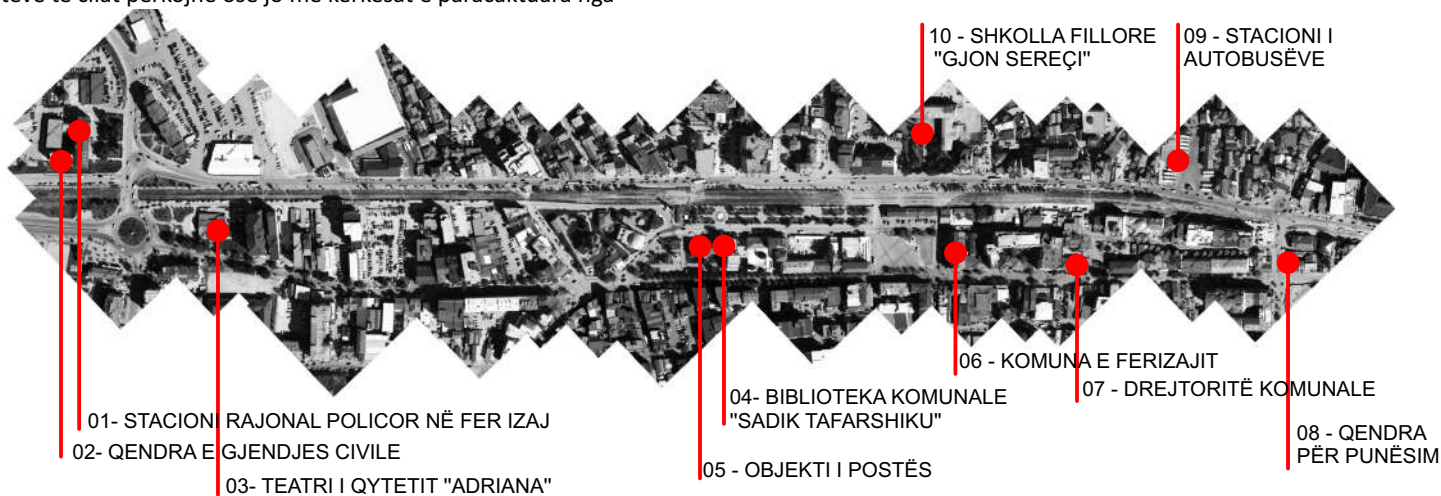

2.3. Identifikimi i pikave kritike të cilat paraqësin
barriera në lëvizje të PAK -

Harta e përgjithshme e barrierave

HARTA E BARRIERAVE - FERIZAJ

Identifikimi i pikave kritike të cilat paraqesin barriera në lëvizje të PAK



MUNGESIA TRAJTIMIT I DREKTORIT NE SHKALLA E PAK

SHKALLIM NE SIPERfaqet E ENCLAVAVE

PRERRESA FIZIKE NEA PERSHIRJE TE SHKALLIMIT I PAK

DEMIKTE NE SIPERfaqet E TROTUAREVE

SHKALLIM NE PUNDRIMET E SHKALLIMIT I PAK

SHKALLIM NE PALLAZHIMET E SHKALLIMIT I PAK

SHKALLIM NE SHKALLIMET E PAK

MUNGESIA E PUNDRIMET

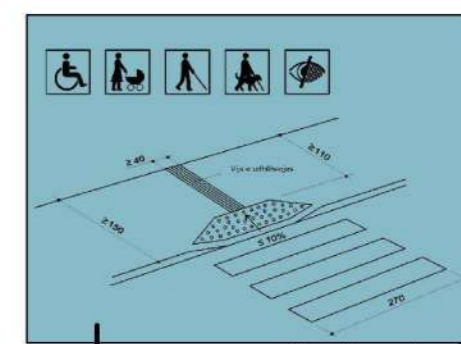

VENDKALIMI I KËMBËSORËVE

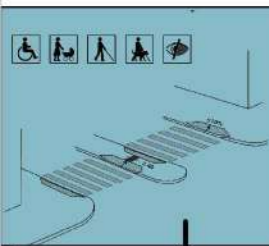

ISHULLI PËR KËMBËSORË

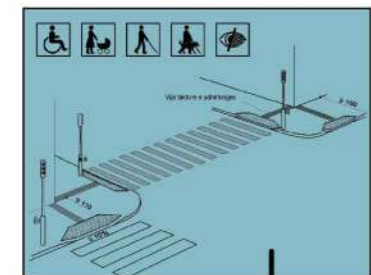

UDHËKRYQI



SHTEG ME PLLAKA TAKTORE

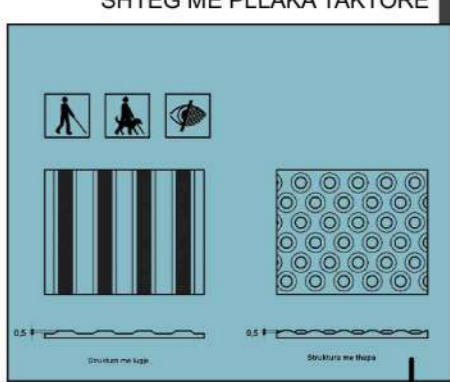

SHTEG ME HAPËSIRË TË MJAFTUESHME PËR PËRDORIMIN E SHKOPIT TË BARDHË DHE QENIT ORIENTUES

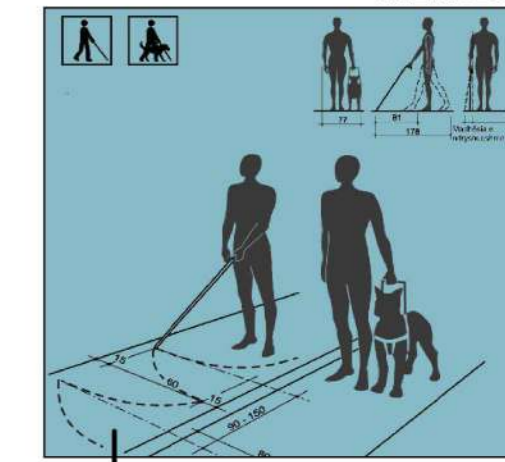

SHTEG ME HAPËSIRË TË MJAFTUESHME PËR PËRDORIMIN E SHKOPIT TË BARDHË DHE QENIT ORIENTUES

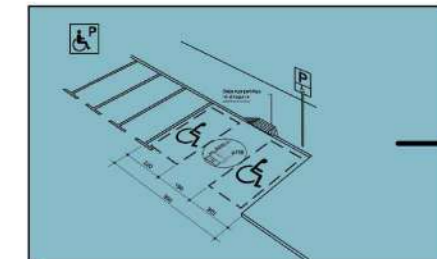
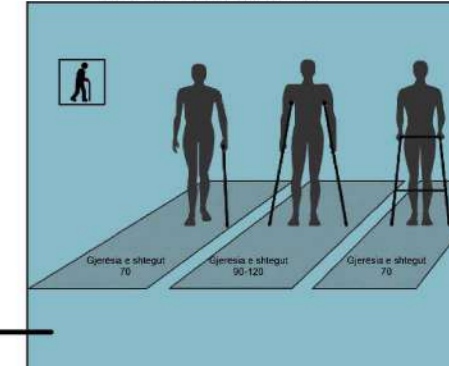

VENDPARKINGJE PARA OBJEKTEVE PUBLIKE

SHTEG ME HAPËSIRË TË MJAFTUESHME PËR LËVIZJE ME KARROCË

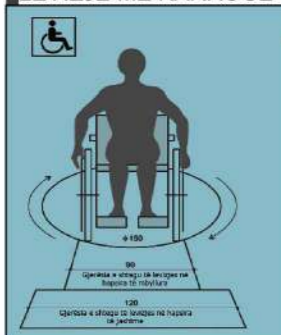

MUNGESIA E PUNDRIMET FAKTORE PAK



PRERRESA FIZIKE NEA PERSHIRJE TE SHKALLIMIT I PAK



SHKALLIM NE PUNDRIMET E SHKALLIMIT I PAK



SHKALLIM NE PUNDRIMET E SHKALLIMIT I PAK



MUNGESIA E PUNDRIMET



SHKALLIM NE SHKALLIMET E PAK



MUNGESIA E PUNDRIMET URBAN DER NEVOJA TE PAK

ELEMENTE QË MUNGONJË
ELEMENTE TË PROPOZUARA

2.4. Identifikimi i barrierave në qasje dhe shfrytëzim të objekteve të analizuara -

Barrierat në objektet publike të Ferizajit

BARRIERAT NË OBJEKTET PUBLIKE TË FERIZAJIT

01- STACIONI RAJONAL POLICOR NË FER IZAJ



barriera fizike ekzistuese

- 1 qasje e vështirë nga shtegu për këmbësorë në objekt
- 2 pjerrinë > 1:20
- 3 gjerësia e shkelëses së shkallëve më e vogël se 33 cm
- 4 lartësia e shkelëses së shkallëve më e madhe se 15 cm
- 5 toalete të papërshtatshme për PAK
- 6 sportel i papërshtatshëm për PAK
- 7 mungesë e elementeve për qasje në nivelet tjera të objektit - ashensor i papërshtatshëm për PAK
- 8 hapja e derës së hyrjes në anën e brendshme

elemente që mungojnë

- 1 parkungu i dedikuar për PAK
- 2 fushat dhe vijat udhëheqëse taktore
- 3 ndryshim-theksimi i skajit të shkelëses së shkallëve
- 4 rrethoja e pjerrinës e përshtatshme për PAK
- 5 dorëza mbajtëse e shkallëve me krah më të gjerë se 250 cm
- 6 ashensori me komandë dirigjuese në lartësi të përshtatshme për PAK
- 7 shenjëzimi i hapjes së derës
- 8 shenjëzimi i qasjes së shkallëve
- 9 toaleti i dedikuar për PAK
- 10 sporteli i dedikuar për PAK

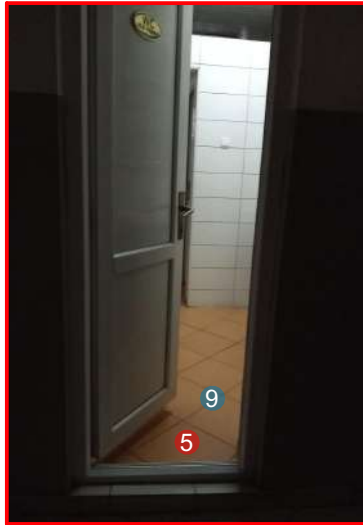

BARRIERAT NË OBJEKTET PUBLIKE TË FERIZAJIT

02- QENDRA E GJENDJES CIVILE



barriera fizike ekzistuese

- 1 qasje e vështirë nga shtegu për këmbësorë në objekt
- 2 pjerrinë me pengesë - denivelin
- 3 mungesë e toaleteve për PAK
- 4 sportel i papërshtatshëm për PAK
- 5 mungesë e elementeve për qasje në nivelet tjera të objektit > 120
- 6 hapja e derës së hyrjes në anën e brendshme

elemente që mungojnë

- 1 parkingu i dedikuar për PAK
- 2 fushat dhe vijat udhëheqëse taktore
- 3 ndryshim-theksimi i skajit të shkëlqesës së shkallëve
- 4 rrethoja e pjerrinë
- 5 platformë veritkale ngritëse
- 6 shenjëzimi i hapjes së derës
- 7 shenjëzimi i qasjes së shkallëve
- 8 toaleti i dedikuar për PAK
- 9 sporteli i dedikuar për PAK



BARRIERAT NË OBJEKTET PUBLIKE TË FERIZAJIT

03- TEATRI I QYTETIT "ADRIANA"



barriera fizike ekzistuese

- 1 qasje e vështirë nga shtegu për këmbësorë në objekt
- 2 pjerrinë më e gjatë se 6 m (pa pushimore)
- 3 dorezë e pjerrinës jo-adekuate
- 4 gjerësia e shkelëses së shkallëve më e vogël se 33 cm
- 5 lartësia e shkelëses së shkallëve më e madhe se 15 cm
- 6 toaleta i pa përshtatshëm për PAK
- 7 derë me gjerësi <90 cm
- 8 mungesë e elementeve për qasje në nivelet tjera të objektit
- 8 mungesë e mobiliarit të përshtatshëm për nevojat e PAK

elemente që mungojnë

- 1 fushat dhe vijat udhëheqëse taktore
- 2 ndryshim-theksimi i skajit të shkelëses së shkallëve
- 3 rrethoja e pjerrinës jo sipas standardeve të UD
- 4 gardhi anësor i shkallëve sipas standardeve
- 5 ashensori apo mjet tjetër që siguron qasjen për PAK në lartësi mbi 120 cm
- 6 shenjëzimi i hapjes së derës
- 7 shenjëzimi i qasjes së shkallëve
- 8 toaleta të dedikuara për PAK



BARRIERAT NË OBJEKTET PUBLIKE TË FERIZAJIT

04- BIBLIOTEKA KOMUNALE "SADIK TAFARSHIKU"



barriera fizike ekzistuese

- 1 pjerrinë > 1:20
- 2 pjerrinë më e gjatë se 6 m (pa pushimore)
- 3 mungesë e dorezës së pjerrinës
- 4 gjerësia e shkelëses së shkallëve më e vogël se 33 cm
- 5 lartësia e shkelëses së shkallëve më e madhe se 15 cm
- 6 mungesë e toaletit të përshtatshëm për PAK
- 7 derë me gjerësi <90 cm
- 8 mungesë e elementeve për qasje në nivelet tjera të objektit
- 9 mungesë e mobiliarit të përshtatshëm për nevojat e PAK

elemente që mungojnë

- 1 fushat dhe vijat udhëheqëse taktore
- 2 ndryshim-theksimi i skajit të shkelëses së shkallëve
- 3 rrethoja e pjerrinës sipas standardeve të UD
- 4 gardhi anësor i shkallëve sipas standardeve
- 5 ashensori apo mjet tjetër që siguron qasjen për PAK në lartësi mbi 120 cm
- 6 shenjëzimi i hapjes së derës
- 7 shenjëzimi i qasjes së shkallëve
- 8 toalete të dedikuara për PAK



BARRIERAT NË OBJEKTET PUBLIKE TË FERIZAJIT

05 - OBJEKTI I POSTËS



barriera fizike ekzistuese

- 1 qasje e vështirë nga shtegu për këmbësorë në objekt
- 2 gjerësia e shkelëses së shkallëve më e vogël se 33 cm
- 3 lartësia e shkelëses së shkallëve më e madhe se 15 cm
- 4 mungesë e toaletit të përshtatshëm për PAK
- 5 derë me hapje nga ana e brendshme
- 6 mungesë e elementeve për qasje në nivelet tjera të objektit
- 7 mungesë e mobiliarit të përshtatshëm për PAK
- 8 pjerrinë e pa përshtatshme për PAK
- 9 mungesë e sportelit të përshtatshëm për PAK

elemente që mungojnë

- 1 fushat dhe vijat udhëheqëse taktore
- 2 ndryshim-theksimi i skajit të shkelëses së shkallëve
- 3 rrethoja e pjerrinës sipas standardeve të UD
- 4 gardhi anësor i shkallëve sipas standardeve
- 5 ashensori apo mjet tjetër që siguron qasjen për PAK në lartësi mbi 120 cm
- 6 shenjëzimi i hapjes së derës
- 7 shenjëzimi i qasjes së shkallëve
- 8 toalete të dedikuara për PAK
- 9 sportel i përshtatshëm për të gjitha kategoritë e PAK (sipas standardeve të UD)



BARRIERAT NË OBJEKTET PUBLIKE TË FERIZAJIT

06 - KOMUNA E FERIZAJIT



barriera fizike ekzistuese

- 1 qasje e vështirë nga shtegu për këmbësorë në objekt
- 2 gjerësia e shkelëses së shkallëve më e vogël se 33 cm
- 3 lartësia e shkelëses së shkallëve më e madhe se 15 cm
- 4 mungesë e toaletit të përshtatshëm për PAK (derë <90)
- 5 mungesë e elementeve për qasje në nivelet tjera të objektit
- 6 mungesë e mobiliarit të përshtatshëm për PAK
- 7 mungesë e sportelit të përshtatshëm për PAK
- 8 pengesa të tjera fizike

elemente që mungojnë

- 1 fushat dhe vijat udhëheqëse taktore
- 2 ndryshim-theksimi i skajit të shkelëses së shkallëve
- 3 gardhi anësor i shkallëve sipas standardeve
- 4 ashensori apo mjet tjetër që siguron qasjen për PAK në lartësi mbi 120 cm - (ashensor jo funksional)
- 5 shenjëzimi i hapjes së derës
- 6 shenjëzimi i qasjes së shkallëve
- 7 toalete të dedikuara për PAK (sipas standardeve të UD)
- 8 sportel i përshtatshëm për të gjitha kategoritë e PAK (sipas standardeve të UD)



BARRIERAT NË OBJEKTET PUBLIKE TË FERIZAJIT

07 - DREJTORITË KOMUNALE



barriera fizike ekzistuese

- 1 mungesë e elementeve për qasje në nivelet tjera të objektit
- 2 gjerësia e shkelëses së shkallëve më e vogël se 33 cm
- 3 lartësia e shkelëses së shkallëve më e madhe se 15 cm
- 4 sportel i papërshtatshëm për PAK

elemente që mungojnë

- 1 fushat dhe vijat udhëheqëse taktore
- 2 ndryshim-theksimi i skajit të shkelëses së shkallëve
- 3 ashensori apo mjet tjetër që siguron qasjen për PAK në lartësi mbi 120 cm
- 4 dorëza mbajtëse e shkallëve me krah më të gjerë se 250 cm
- 5 shenjzimi i hapjes së derës
- 6 shenjzimi i qasjes së shkallëve
- 7 sporteli i përshtatshëm për të gjitha kategoritë e PAK

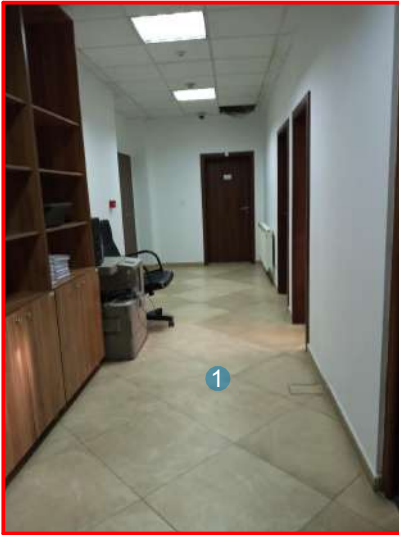

BARRIERAT NË OBJEKTET PUBLIKE TË FERIZAJIT

08 - ZYRA PËR PUNËSIM



barriera fizike ekzistuese

- 1 qasje e vështirë nga shtegu për këmbësorë në objekt
- 2 gjerësia e shkelëses së shkallëve më e vogël se 33 cm
- 3 lartësia e shkelëses së shkallëve më e madhe se 15 cm
- 4 mungesë e toaletit të përshtatshëm për PAK (sipas udhëzimeve të UD)
- 5 mungesë e elementeve për qasje në nivelet tjera të objektit
- 6 mungesë e mobiliarit të përshtatshëm për PAK
- 7 mungesë e sportelit të përshtatshëm për PAK
- 8 derë e hyrjes me prag

elemente që mungojnë

- 1 fushat dhe vijat udhëheqëse taktore
- 2 ndryshim-theksimi i skajit të shkelëses së shkallëve
- 3 gardhi anësor i shkallëve sipas standardeve
- 4 ashensori apo mjet tjetër që siguron qasjen për PAK në lartësi mbi 120 cm - (ashensor jo funksional)
- 5 shenjëzimi i hapjes së derës
- 6 shenjëzimi i qasjes së shkallëve
- 7 toalete të dedikuara për PAK (sipas standardeve të UD)
- 8 sportel i përshtatshëm për të gjitha kategoritë e PAK (sipas standardeve të UD)



BARRIERAT NË OBJEKTET PUBLIKE TË FERIZAJIT

09 - SHKOLLA FILLORE "GJON SEREÇI"



barriera fizike ekzistuese

- 1 qasje e vështirë nga shtegu për këmbësorë në objekt
- 2 gjerësia e shkelëses së shkallëve më e vogël se 33 cm
- 3 lartësia e shkelëses së shkallëve më e madhe se 15 cm
- 4 pjerrinë > 1:20
- 5 hapja e derës së hyrjes në anën e brendshme
- 6 mungesë e toaletit të përshtatshëm për PAK sipas UD (mungesë e paisjeve adekuate)
- 7 mungesë e elementeve për qasje në nivelet tjera të objektit
- 8 mungesë e mobiliarit të përshtatshëm për PAK pengesa të tjera fizike

elemente që mungojnë

- 1 fushat dhe vijat udhëheqëse taktore
- 2 ndryshim-theksimi i skajit të shkelëses së shkallëve
- 3 gardhi anësor i shkallëve sipas standardeve
- 4 ashensori apo mjet tjetër që siguron qasjen për PAK në lartësi mbi 120 cm
- 5 shenjëzimi i hapjes së derës
- 6 shenjëzimi i qasjes së shkallëve
- 7 toalete të dedikuara për PAK (sipas standardeve të UD)



BARRIERAT NË OBJEKTET PUBLIKE TË FERIZAJIT

10 - STACIONI I AUTOBUSËVE



barriera fizike ekzistuese

- 1 qasje e vështirë nga shtegu për këmbësorë në objekt
- 2 mungesë e sportelit të përshtatshëm për PAK
- 3 mungesë e toaletit të përshtatshëm për PAK
- 4 mungesë e mobiliarit të përshtatshëm për PAK
- 5 pengesa të tjera fizike
- 6 hapja e derës së hyrjes në anën e brendshme

elemente që mungojnë

- 1 fushat dhe vijat udhëheqëse taktore
- 2 ndryshim-theksimi i skajit të shkelëseve
- 3 shenjëzimi i hapjes së derës
- 4 toalete të dedikuara për PAK
- 5 sportel i përshtatshëm për të gjitha kategoritë e PAK



3. Rekomandime të përgjithshme lidhur me eliminimin e barrierave në qasje dhe në lëvizje në qytetin e Ferizajit

Analizat e bëra në trajektoren e e zonës urbane te Ferizajit dhe objekteve kryesore publike në këtë qytezë si dhe te gjeturat nga terreni, flasin për nje situatë jo te mire sa i takon qasshmerise se Personave me Aftësi të Kufizuara (PAK). Bazuar në vizionin e Strategjisë Nacionale për të Drejtat e Personave me Aftësi të Kufizuara 2013-23, dhe në veçanti normave minimale të paracaktuara sipas Udhëzimit Administrativ nr.33/2007 për Kushtet Teknike të Objekteve Ndërtimore për Qasjen e Personave me Aftësi të Kufizuara, rekomandimet e dalura nga ky hulumtim janë:

1. Të bëhet një studim vizibiliteti lidhur me adaptimin zones urbane te qytetit te Ferizajit, duke përfshirë këtu rrugët kryesore, rrugët lidhëse me objektet publike, parqet dhe hapësirat publike per nevoja te PAK
2. Të bëhet prioritizimi i intervenimeve në politikat lokale ne funksion të adaptimit te zones urbane te qytetit te Ferizajit dhe objekteve publike
3. Të bëhet një analizë e detajuar e mundësisë së adaptimit të objekteve publike për nevoja të PAK, duke përfshirë këtu objektet e administratës publike, objektet shkollore, objektet shëndetsore dhe objektet e tjera të cilat ofrojnë shërbime

për qytetarët

4. Të bëhet monitorimi I vazhdueshëm i hapësirave të lartë-cekura, me qëllim të identifikimit të nevojave për intervenime shtesë në të ardhmen, varësisht nga zhvillimet në qytezë

5. Të bëhet shqyrtimi detaj i projekteve të reja të implementuara nga komuna apo palët e dyta në hapësirat dhe objektet publike duke u bazuar në normat minimale të paracaktuara sipas Udhëzimit Administrativ nr.33/2007 për Kushtet Teknike të Objekteve Ndërtimore për Qasjen e Personave me Aftësi të Kufizuara

6. Të paracaktohen normat minimale të Udhëzimit Administrativ nr.33/2007 për Kushtet Teknike të Objekteve Ndërtimore për Qasjen e Personave me Aftësi të Kufizuara si kusht themelor për procesin e pranimi teknik të ndërtimeve të reja

Ky hulumtim rekomandon që të prioritizohet nga politikat lokale adaptimi i trajektores së qendrës së qytetit për nevoja të PAK, duke përfshirë këtu:

- dizajnimin dhe realizimin e shtegut të këmbësorëve me materializim sipas nevojave të PAK (materializim i një trajtshëm, pa de-nivelime dhe i mirëmbajtur)
- dizajnimin dhe realizimin e vendkalimeve sipas normave

minimale të paracaktuara nga UD nr. 33/ 2007 (përfshirë pjerrinat, gurin skajor, pllakat taktore)

➤ dizajnimin dhe vendosjen e pllakave udhëheqëse taktore dhe pllakave taktore për sinjalizim të vendkalimeve dhe ndryshim-nivelit përgjatë trajektorës së qendrës së qytezës

➤ dizajnimin dhe vendosja e semaforëve në vendkalime sipas normave minimale të paracaktuara nga UD nr. 33/ 2007 (përfshirë sinjalistikën zanore, arritshmërinë për personat në karrocë)

➤ dizajnimin dhe realizimin e parkingjeve të rezervuara për pak sipas normave minimale të paracaktuara nga UD nr. 33/ 2007 (përfshirë këtu sinjalizimin për parkingjet e dedikuara për pak, pjerrinën lidhëse me shtegun e këmbësorëve)

➤ dizajnimin dhe vendosjen e pjerrinave sipas normave minimale të paracaktuara nga UD nr. 33/ 2007 përgjatë trajektorës së qendrës së qytezës, rrugëve lidhëse me objektet publike, parqet dhe hapësirat tjera publike

Lidhur me gjendjen ekzistuese të objekteve publike në terren, barrierave të identifikuara dhe elementeve në mungesë të të cilave pamundësohet qasja e PAK, ky hulumtim rekomandon:

➤ dizajnimin dhe adaptimin e objekteve publike në funksion të arritjes së kushteve për përdorimin e mjeteve ndihmëse

sipas normave minimale të paracaktuara nga UD nr. 33/ 2007 (përfshirë hapësirën e mjaftueshme lëvizëse për karroca, shkop, patericë, mjet ndihmës për ecje, shkop të bardhë dhe qen orientues)

➤ dizajnimin dhe vendosjen e elementeve obligative për qasje në të gjitha objektet publike sipas normave minimale të paracaktuara nga UD nr. 33/ 2007 përfshirë këtu pllakat taktore, rampat, shkallët, ashensori, platformat vertikale ngritëse, platformat vertikale palosëse)

➤ dizajnimin dhe vendosjen e elementeve qasëse për jetë të pavarur në të gjitha objektet publike sipas normave minimale të paracaktuara nga UD nr. 33/ 2007 (përfshirë këtu shkallët, hapësirat hyrëse, komunikimin, EC, mobiliari)

www.ecmandryshe.org